

Producteur agréé : Badische Stahlwerke GmbH – BSW Mülheim
(données du 20230207)

Graudenzler Str. 45, DE - 77694 KEHL/RHEIN

Numéro d'immatriculation : **39**

Site de Production :

Lippestrasse 17-21
(Am Nordhafen) c/o BStG
DE – 45478 MÜLHEIM/RUHR
ALLEMAGNE

Phone +49 208 74044-13
Fax +49 208 74044-209
e-mail roland.thomas@bstg.de

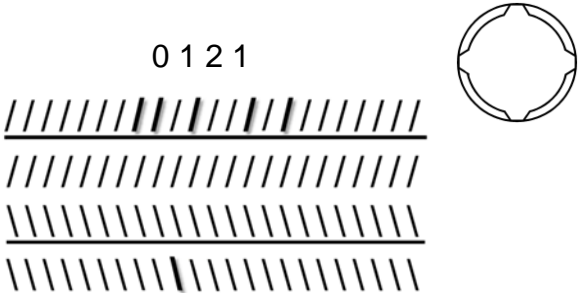
<p>LAMINE ETIRE BE 500 TS BOBINES (TWR) Diamètres 6 à 25 mm</p> <p><i>N° de bobines : 01.../12.../24.../34...</i></p> <p>Aptitude complémentaire pour essai de traction après pliage/dépliage suivant PTV 310 pour les diamètres 6 - 16 mm</p>	<p>0 1 2 1</p> 
---	---

Organisme de vente :

Baustahlgewebe Services GmbH
Friedrichstrasse 16
DE – 69412 Eberbach
ALLEMAGNE

Phone +49 6271 82-130
e-mail mail@baustahlgewebe-services.de

Erkende Producent: Badische Stahlwerke GmbH – BSW Mülheim
(gegevens van 20230207)

Graudenzer Str. 45, DE - 77694 KEHL/RHEIN - DUITSLAND

Immatriculatie nummer: **39**

Productiezetel:

Lippestrasse 17-21
(Am Nordhafen) c/o BStG
DE – 45478 MÜLHEIM/RUHR
DUITSLAND

Phone +49 208 74044-13
Fax +49 208 74044-209
e-mail roland.thomas@bstg.de

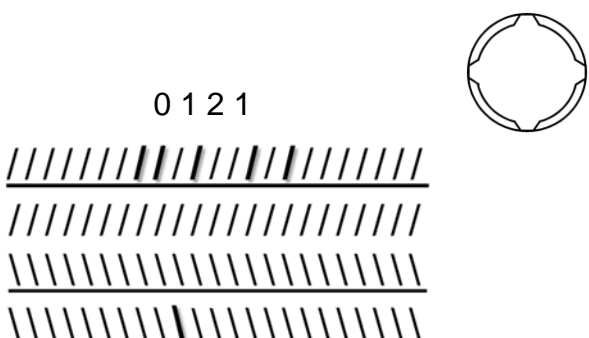
<p>GEWALST GEREKT BE 500 TS SPOELEN (TWR) Diameter 6 mm - 25 mm Nr. van de spoelen: 01.../12.../24.../34...</p> <p>Aanvullende geschiktheid voor trekproef na heen- en terugbuigen volgens PTV 310 voor diameter 6 – 16 mm</p>	<p>0 1 2 1</p> 
---	---

Verkoopsorganisme:

Baustahlgewebe Services GmbH
Friedrichstrasse 16
DE – 69412 Eberbach
DUITSLAND

Phone +49 6271 82-130
e-mail mail@baustahlgewebe-services.de