

Producteur agréé : SN SEIXAL – Siderurgia Nacional S.A.

(données du 20190128)

Numéro d'immatriculation : **21****PT - 2840-996 Aldeia de Paio Pires –
Seixal
PORTUGAL****Phone +351/212 278 500
Fax +351/212 278 545
e-mail efraguela@megasa.pt**

LAMINE BE 500 S BOBINES Diamètres 8 mm – 20 mm Aptitude complémentaire pour essai de traction après pliage/dépliage suivant PTV 310 pour les diamètres 8 – 16 mm	
--	--

Organisme de vente :**SN SEIXAL – Siderurgia Nacional S.A.
PT - 2840-996 Aldeia de Paio Pires –
Seixal
PORTUGAL****Phone +351/212 278 500
Fax +351/212 278 545
e-mail efraguela@megasa.pt****MEGASA
Ctra de Castilla 802-820
ES - 15570 NARON
ESPAGNE****Phone +34/981 399 000
Fax +34/981 399 004**

Erkende producent: SN SEIXAL – Siderurgia Nacional S.A.
(gegevens op 20190128)

Immatriculatie nummer : **21**

PT - 2840-996 Aldeia de Paio Pires – Seixal
PORTUGAL

Phone +351/212 278 500
Fax +351/212 278 545
e-mail efraguela@megasa.pt

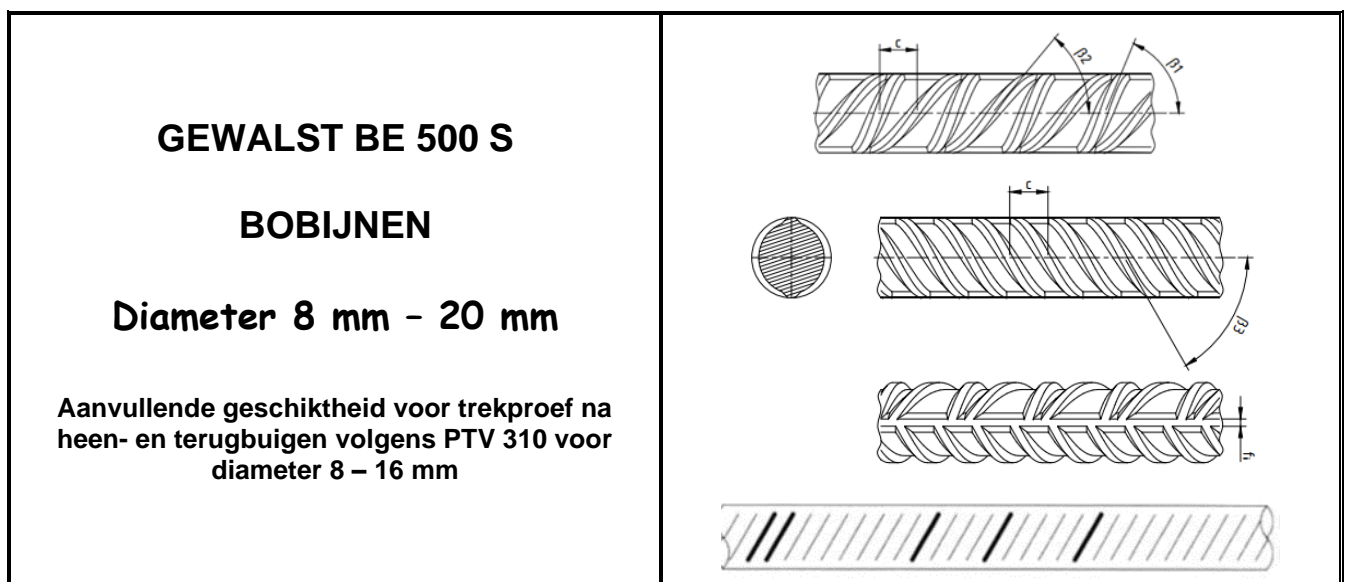

Verkoopsorganisme :

SN SEIXAL – Siderurgia Nacional S.A.
PT - 2840-996 Aldeia de Paio Pires – Seixal
PORTUGAL

Phone +351/212 278 500
Fax +351/212 278 545
e-mail efraguela@megasa.pt

MEGASA
Ctra de Castilla 802-820
ES - 15570 NARON
SPANJE

Phone +34/981 399 000
Fax +34/981 399 004